

Disponible avec lentille carrée ou arrondie
 Square or rounded lens available.

UL
 c
 E301099

SÉRIE 3000
FEUILLE D'INSTALLATION
3000 SERIES
INSTALLATION SHEET

1. Installation

1. Visser le rail du bas à la surface désirée.

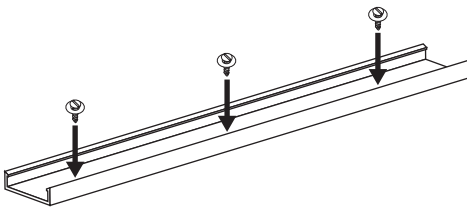

2. Insérer la barre profilée dans le rail.

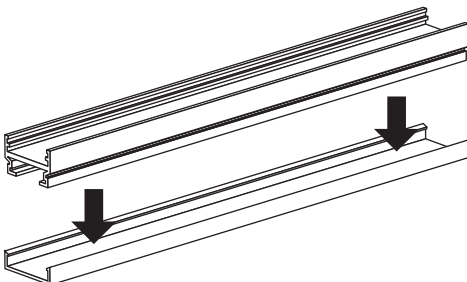

Safe, Fast and Easy to install with the ELED POWER
 Installation simple et rapide avec le système de connexion
 ELED POWER



1. Installation

1. Screw the bottom rail to the desired surface.

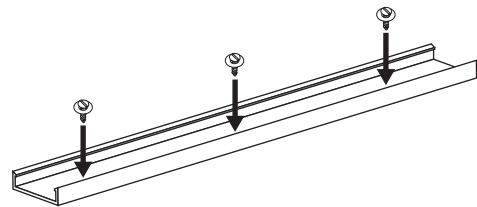

2. Clip the profiled bar into the bottom rail.

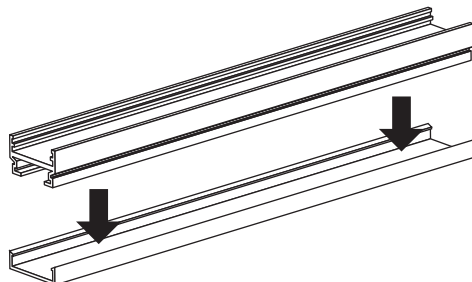

1. Installation

3. Appuyer et coller le ruban DEL sur le rail (suivre les guides).

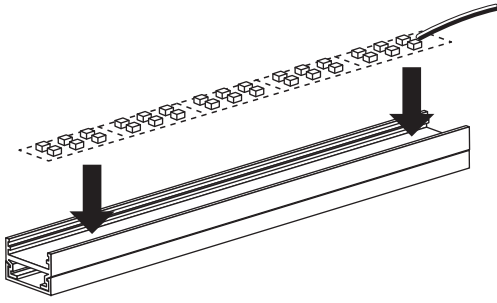

4. Mettre la lentille (carrée ou arrondie) et les embouts concordants en place.

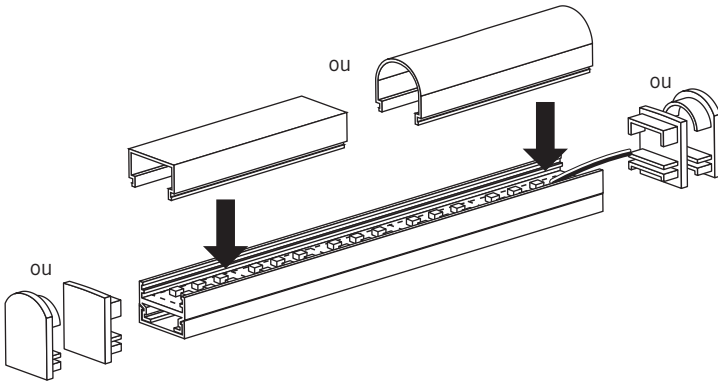

1. Installation

1. Press and glue the LED Strip Tape onto the rail (follow guides)

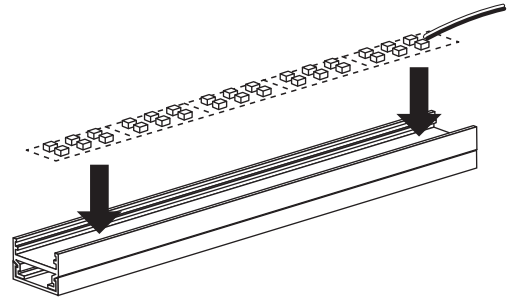

4. Clip the lens (square or round) and the according encaps into place.

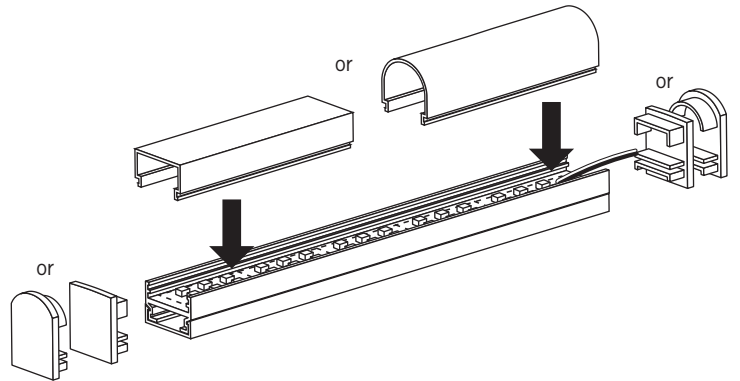

Mise en garde

1. Utiliser seulement des composantes Certifiées Classe 2 n'excédant pas 30VCC ou 15VAC lors d'une installation dans un endroit mouillé ou 60VCC ou 42.4V ca maximum lors d'une installation dans un endroit sec ou humide.
2. Ne pas dépasser 5 ampères pour respecter les normes classe 2.

CLASSE
2

100W
MAX

4 AMP MAX
↓ 24V

5 AMP MAX
↓ 12V

Warning

1. Use only Class 2 rated components not exceeding 30VDC or 15VAC when installing the outline lighting in wet locations or 60VDC or 42.4V peak ac when installing the outline lighting in a dry or damp location.
2. Do not go over 5 amps to match class 2 requirements.

CLASS
2

100W
MAX

4 AMP MAX
↓ 24V

5 AMP MAX
↓ 12V